

Konsolenset Schallgedämmt

Bracket set with sound absorber

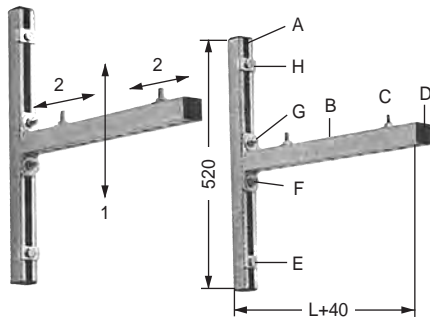

- A 2 Stk. Systemschienen System bars
- B 2 Stk. Schienenkonsolen Bracket bars
- C 4 Stk. Silentblöcke Dampers
- D 6 Stk. Abschlusskappen End caps
- 4 Stk. Hammerkopfschrauben M10/30
Hammer head screws M10/30
- E 4 Stk. U-Scheiben U-washers
- F 4 Stk. Sechskantschrauben M8x20
Hexagon head screws M8x20
- H 4 Stk. Halteklammern M8 retaining clamps

Einstellungen / Adjustments

- 1 Höhe height
- 2 Vor-Rückwärts front-rear
- 3 rechts- links mittels right-left

Zubehör

4 **Systemschienen 38/40 EURO** --,-- Länge 2m
dient zusätzlich als Querverbindung und wird auf den
gewünschten Konsolenabstand zugeschnitten (2 Stk.)

X **Silentblöcke**

NEU ! 4 Stk Puffer M8 30x30 Ø reduzieren den
Körperschall um bis zu 17dB(A)

NEW ! 4 pcs Damper M8 30x30 Ø decrease the
mechanical vibration up to 17dB(A)

Profil	Länge Length	Euro	Stk.
Konsolenset	SD 38/40-480 mm	Euro	--,--
Bracket set	" -560 mm	Euro	--,--
	" -640 mm	Euro	--,--

Wichtig! Querverstrebung

Important! Cross connection

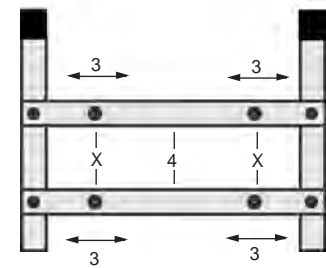

Accessories

4 **Systembars 38/40** Length 2m for additional cross
connection - adjusted to the required distance of the
brackets (2 Stk.)

X **Silentdamper**

Systemschiene 38/40

Systembar 38/40

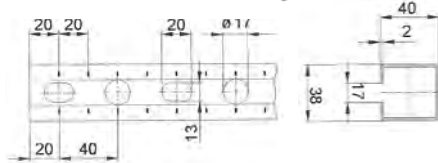

In Verbindung mit Systembauteilen als Trägerkonstruktion
von Lüftungskanäle, Ventilatoren, Kompaktanlagen usw.
Together with system parts used as bracket constr. for ventila-
tion ducts, fans, fan-units, etc

Systemschiene 38/40 L= 2m **Euro** --,--

Konsolen/Stützenstreben 38/40

Mount. brackets/Support bracket. 38/40

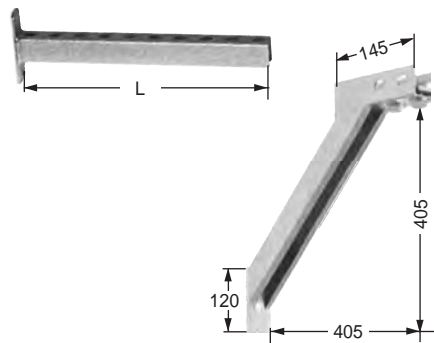

Konsolen 38/40 Länge 320	Euro	--,--
Brackets	" "	--,--
" "	" -560	--,--
" "	" -640	--,--
" "	" -800	--,--
Stützstrebe Support bracket 38/40	Euro	--,--

Montagewinkel 38/40

Mounting angles 38/40

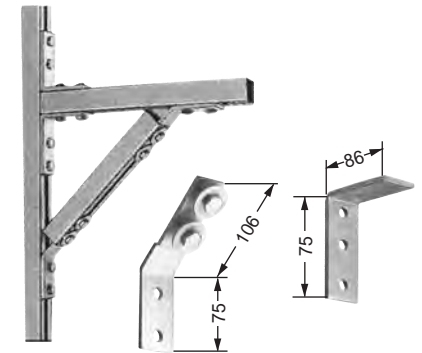

Montagewinkel 38/40 45°	1 Stk. Euro	--,--
Mountingangle	25 Stk. Euro	--,--
Montagewinkel 38/40 90°	1 Stk. Euro	--,--
Mountingangle	25 Stk. Euro	--,--

Vario Sattelflansch

Vario bridge flange

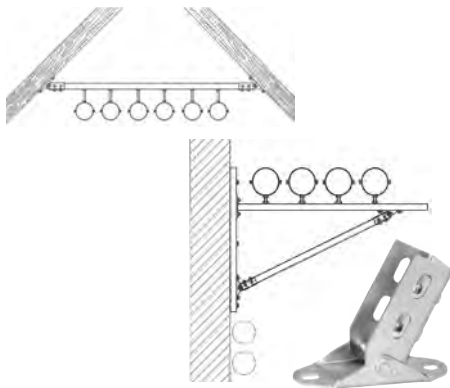

Vario Sattelflansch 38/40	1 Stk. Euro	--,--
minimaler Winkel 20°	4 Stk. Euro	--,--
Vario bridge flange 38/40		
minimum angle 20°		

Sattelflansch

Bridge flange



Sattelflansch 38/40 Quer	1 Stk. Euro	--,--
Bridge flange 38/40 cross	25 Stk. Euro	--,--
Sattelflansch 38/40 Längs	1 Stk. Euro	--,--
Bridge flange 38/40 along	25 Stk. Euro	--,--

Verbindungsplatten

Connection plates

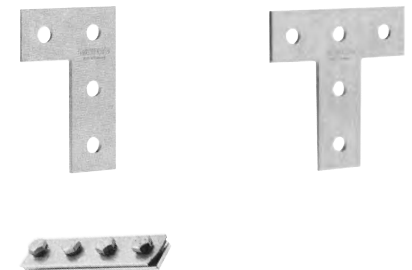

Winkelplatten 38/40- 90°	1Stk.€--,--	25Stk. €--,--
Angleplate 38/40 - 90°		
T-Platten T-plate 38/40	1Stk.€--,--	25Stk. €--,--
Schienenverbinder 38/40	1Stk.€--,--	25Stk. €--,--
Bar connector 38/40		

Befestigung Mounting



Halteklammer 38/40 / Fixing plate

M8 1 Stk. € --,-- 100 Stk. € --,--

M10 " € --,-- " € --,--

Schiebemutter 38/40 / Sliding nut

38/40 M 8 1 Stk. € --,-- 100 Stk. € --,--

38/40 M10 " € --,-- " € --,--

Mutter / Nut

M 8 1 Stk. € --,-- 100 Stk. € --,--

M10 " € --,-- " € --,--

M12 " € --,-- " € --,--

Schrauben / Screws

M10x25 1 Stk. € --,-- 100 Stk. € --,--

" **x35** " € --,-- " € --,--

" **x60** " € --,-- " € --,--

Schrauben / Screws

M8x25 1 Stk. € --,-- 100 Stk. € --,--

" **x35** " € --,-- " € --,--

" **x60** " € --,-- " € --,--

Unterlagsscheiben / Flat washer

M 8/24Ø/2 1 Stk. € --,-- 100 Stk. € --,--

M10/36Ø/2 " € --,-- " € --,--

M12/ " Ø/2 " € --,-- " € --,--

Beilagsscheiben / Washer

M 8/16Ø/1,6 1 Stk. € --,-- 100 Stk. € --,--

M10/20Ø/2,0 " € --,-- " € --,--

M12/24Ø/2,5 " € --,-- " € --,--

Abschlusskappe 38/40 Protection cap

38/40 1 Stk. € --,-- 100 Stk. € --,--

Gummiprofil Rubber profile

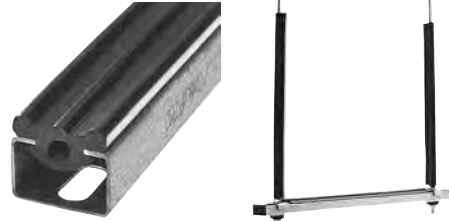

Montagebeispiel
mounting example

Verhindert Flatter- und Vibrationsgeräusche.

Prevents knocking and vibration sounds

Gummiprofil 38/40 Rolle 30m € --,--

Rubber profile

Gummiprofilzuschnitte 25 Stk. € --,--

Rubber profile parts **38/40-50mm** 100 Stk. € --,--

Körperschallentkopplung Structure borne sound decoupling

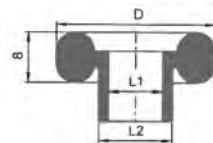
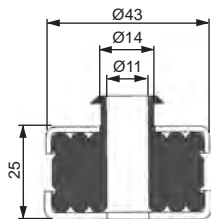

Anwendung für viele Montagesituationen. Schutzröhre gegen Kantenberührung. Schallverbesserung ca. 17 dB.

Application for many mounting situations. Guard ring against direct contact. Sound level reduction approx. 17dB

Für Traversen und Rohrbrücken.

For crossbars and pipe racks.

Puffer M8/M10

Anti vibration mount

100 - 450 kg max.

1 Stk. **Euro** --,--

100 Stk. **Euro** --,--

Für Schrauben und Gewindestifte. For screws and threaded studs

Pufferscheibe M8/24

Anti vibration washer

3 kg max.

1 Stk. **Euro** --,--

100 Stk. **Euro** --,--

1 Stk. **Euro** --,--

100 Stk. **Euro** --,--

Schwingungsdämpfer Anti vibration mount

Abb. 1 Druckelement (Puffer)

Compression element



Abb. 2 Druckelement (Hut)

Compression element

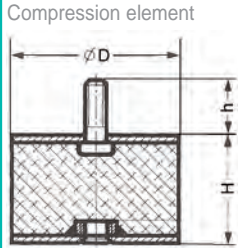

Abb. 3 Zug/Druckelement (Glocke)

Tensile-/Compression element

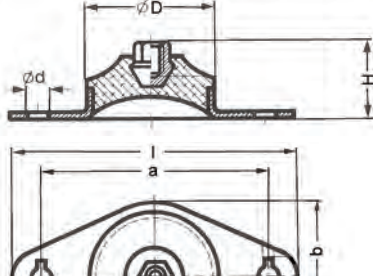

Abb.1 Puffer mit ein oder beidseitigen Aussengewinde.

Anti vibration mount with single or double outer thread

25-30-2M6 55 Shore 5-25 kg 4 Stk. € --,--

30-30-2M8 55 " 10-40 kg 4 Stk. € --,--

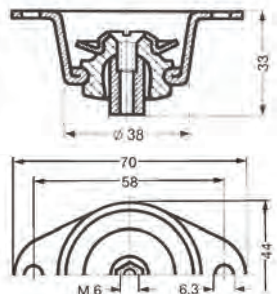
Abb.2 Hutelement / Hat element

27860 M6 65 " 2,5-25 kg 4 Stk. € --,--

27859 M10 55 " 5-35 kg 4 Stk. € --,--

M8 60 SH-3080 " 30-80 kg 1 Stk. € --,--

M8 60 SH-50120 " 50-120 kg 1 Stk. € --,--

Abb.3 Glockenelement. / Bell element

58500 M6/M8 65 Shore 2-20 kg 4 Stk. € --,--

Abmessungen H h DØ b l Ød a

25-30-2/55 30 18 25 - - 8/10

30-30-2/55 " 20 30 - - -

27860 -55 20 - 30 35 60 6 45

27859 -55 32 - 45 50 90 9 70

M8 60 SH-3080 25 - 40 55 90 9 67

M8 60 SH-50120 35 - 50 55 90 9 67

Federschwingungsdämpfer m. Platte

Spring anti vibration mount w. plate

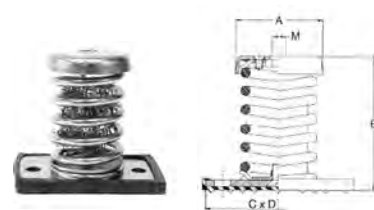

Anwendung für sämtliche Ventilatoren (für Brandgasventilatoren Vorschrift !). Können auch für große Klimageräte verwendet werden.

Application for all fans (technical regulation for smoke extract fans !). Special application also for big air-conditioners.

Type	Belastung	Abmessungen				Preis
M		A	B	C	D	€/Stk
M8 - 25	10- 25kg	54	80	90	55	--,--
M8 - 50	20- 50kg	54	80	90	55	--,--
M8 - 75	30- 75kg	54	80	90	55	--,--
M8 -100	45-110kg	54	80	90	55	--,--
M12-150	60-150kg	70	120	110	75	--,--